

Detalle A Sellado de paso de mazos de cables en particiones

Descripción del sistema

- 1 Masilla acrílica intumescente resistente al fuego PROMASEAL®-AG
- 2 Construcción soporte. Elemento atravesado (Pared o forjado)
- 3 tuberías incombustibles (metálicas)
- 4 Mazo de cables eléctricos
- 5 Fondo de junta de lana de roca de densidad $\geq 40 \text{ kg/m}^3$
- 6 Aislamiento incombustible
- 7 Tuberías combustibles de plástico

Norma de Ensayo EN 1366-3

General

Sistema de sellado contra el fuego de huecos pequeños de paso de instalaciones como cables, mazos de cables, y tuberías. Se basa en la masilla acrílica intumescente PROMASEAL®-AG sobre un fondo de lana de roca

Aplicación en obra

Para su colocación en obra deben seguirse los pasos siguientes:

1. Limpiar el soporte de polvo, elementos desagregados, etc.
2. Humedecer con agua los soportes absorbentes
3. Aplicar el fondo de junta de lana de roca retacando bien el hueco
4. Aplicar la masilla acrílica PROMASEAL®-AG con una pistola para tubos de masilla, asegurando una buena adherencia a los lados
5. Antes de que forme piel (15 min) alisar con una espátula humedecida con agua

Utilización

PROMASEAL®-AG puede usarse con particiones rígidas o ligeras y en forjados con las características y limitaciones que se establecen en la Tablas 1, 4, 5 y 7

PROMASEAL®-AG puede usarse para sellar pasos de mazos de cables y cables eléctricos, tuberías no combustibles (metálicas) con aislamiento incombustible y tuberías plásticas de PVC y PP según las tablas 2, 3,5 y 7

Detalle A

Sellado de paso de mazos de cables a través de particiones rígidas y ligeras. El sellado debe realizarse por las dos caras, con una profundidad de sellado con PROMASEAL®-AG de entre 15 y 25 mm. según **Tabla 2**

Tabla 1: Paso de mazos de cables. Características de las paredes y del sellado

| Descripción | Detalles técnicos |
|--|--|
| Espesor de pared (Ligera o masiva) | $\geq 100 \text{ mm}$ |
| Espacio entre el elemento constructivo y el mazo de cables | $\leq 25 \text{ mm}$ |
| Espesor del sellado | $\geq 20 \text{ mm}$ por cada lado |
| Fondo de junta | Clase A1 según EB 13501-1 (lana de roca, lana cerámica, etc) con punto de fusión $\geq 1000^\circ\text{C}$ |
| Densidad del fondo de junta | $\geq 40 \text{ kg/m}^3$ |

Tabla 2: Clasificación de resistencia al fuego en paredes

| Descripción | Diámetro del hueco en mm. | Hueco anular (ancho x profundidad, mm.) | Clasificación de Resistencia |
|--|-------------------------------|---|------------------------------|
| Paso a través de Paredes rígidas y flexibles | | | |
| Mazo de cables (Cables individuales de $\varnothing \leq 21 \text{ mm}$. CYKY 4Bx6 o eq. Máximo 36 cables) | $\leq 100 \text{ mm}$ | 25 x 20 | EI 120 |
| Mazo de cables todos los tipos de cables enfundados GC 1 (cables individuales $\varnothing \leq 21 \text{ mm}$.) | $\leq 100 \text{ mm}$ | 20 x 15 | EI 90 |
| Mazo de cables, GC4 (todos los tipos de cables enfundados (Cables individuales $\varnothing \leq 21 \text{ mm}$)) | $\leq 100 \text{ mm}$ | 20 x 15 | EI 120 |
| Conduits flexibles con o sin cables $\varnothing \leq 21 \text{ mm}$. | $\leq 50 \text{ mm}$ | 20 x 25 | EI 120-U/C |
| Mazo de conduits flexibles con o sin cables $\varnothing \leq 21 \text{ mm}$. | $\leq 5 \times 50 \text{ mm}$ | 20 x 25 | EI 120-U/C |

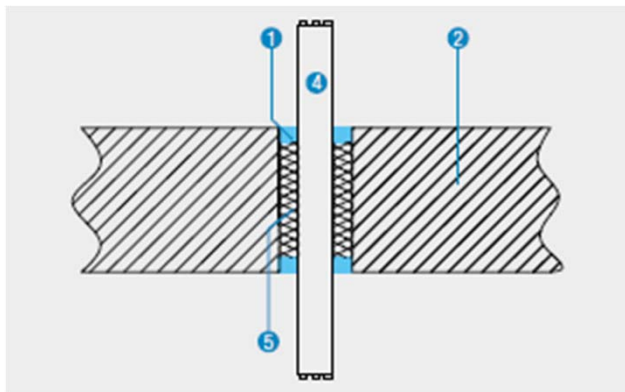

Detalle B Sellado de paso de mazos de cables en forjados

Detalle B

Sellado de paso de mazos de cables a través de forjados con PROMASEAL®-AG. El sellado puede ser únicamente por arriba (mazos de cables) o en ambos lados (conduits y mazos de conduits)

Tabla 3: Paso de mazos de cables. Características del forjado y del sellado con PROMASEAL®-AG

| Descripción | Detalles técnicos |
|--|---|
| Espesor de forjado | ≥ 150 mm |
| Densidad del forjado | ≥ 650 kg/m ³ |
| Espacio entre el elemento constructivo y el mazo de cables | ≤ 25 mm |
| Espesor del sellado | ≥ 20 mm por cada lado |
| Fondo de junta | Clase A1 según EB 13501-1 (lana de roca, lana cerámica, etc) con punto de fusión ≥ 1000°C |
| Densidad del fondo de junta | ≥ 40 kg/m ³ |

Tabla 2: Clasificación de resistencia al fuego en forjados

| Descripción | Diámetro del hueco en mm. | Hueco anular (ancho x profundidad, mm.) | Clasificación de Resistencia |
|---|---------------------------|---|------------------------------|
| Paso a través de Forjados | | | |
| Mazo de cables (Cables individuales de $\varnothing \leq 21$ mm. CYKY 4Bx6 o eq. Máximo 36 cables) | ≤ 100 mm | 25 x 20 | EI 120 |
| Mazo de cables todos los tipos de cables enfundados GC 1 (cables individuales $\varnothing \leq 21$ mm.) | ≤ 100 mm | 20 x 15 | EI 60 |
| Mazo de cables, GC4 (todos los tipos de cables enfundados (Cables individuales $\varnothing \leq 21$ mm)) | ≤ 100 mm | 20 x 15 | EI 60 |
| Conduits flexibles con o sin cables $\varnothing \leq 21$ mm. | ≤ 50 mm | 20 x 25 | EI 120-U/C |
| Mazo de conduits flexibles con o sin cables $\varnothing \leq 21$ mm. | ≤ 5x50 mm | 20 x 25 | EI 120-U/C |

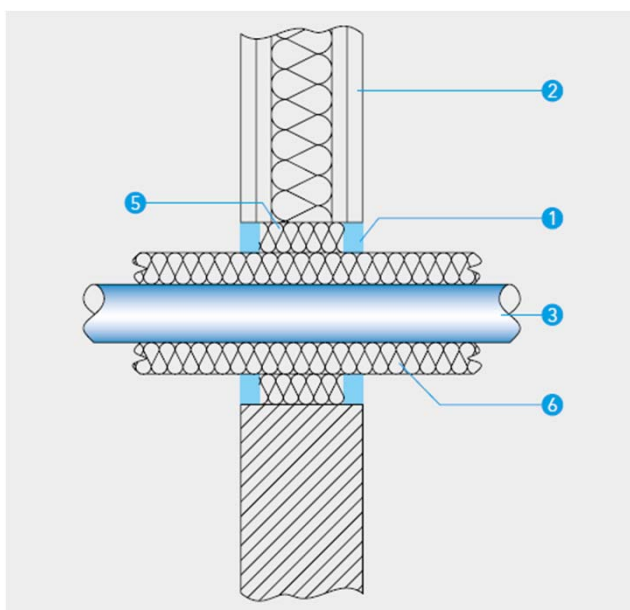

Detalle C Sellado de paso de tuberías metálicas en pared

Detalle C

Sellado con PROMASEAL®-AG de huecos anulares de paso de tuberías metálicas con aislamiento incombustible.

Válido para tuberías de acero hasta 48 mm. de diámetro y espesor de pared hasta 14,2 mm. y de cobre hasta diámetro 18 mm.

Valido para configuraciones LS y CS

El aislamiento incombustible debe ser mínimo A2-s1, d0 con punto de fusión ≥ 1000 °C

Longitud mínima del aislamiento 550 mm. Espesor 30 mm. Densidad 40 Kg/m³

El sellado con PROMASEAL®-AG debe realizarse en ambos lados del elemento atravesado (pared o forjado).

Resistencia al Fuego: EI 120-U/C

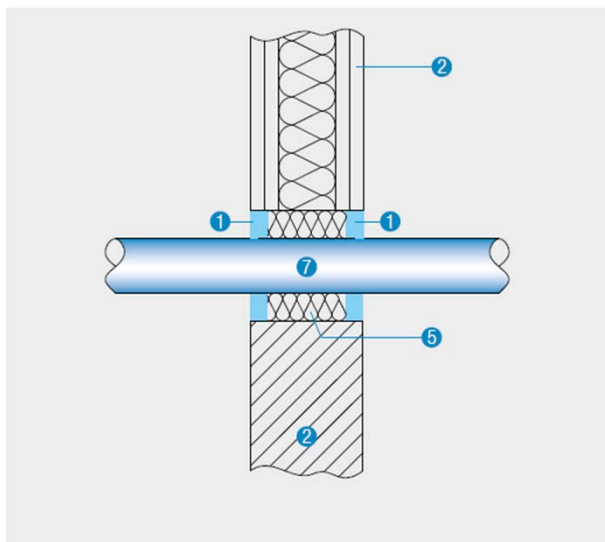

Detalle D Sellado de paso de tuberías plásticas combustibles en pared

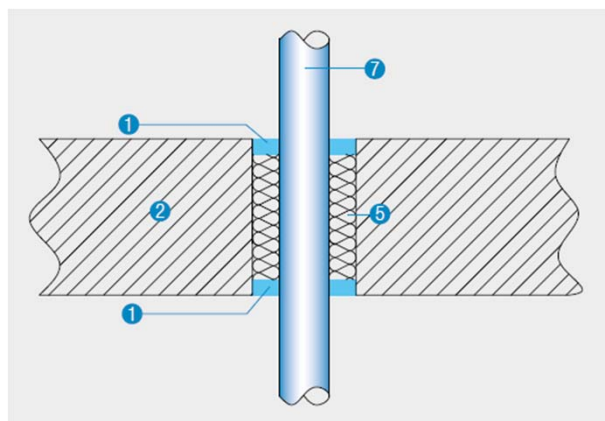

Detalle E Sellado de paso de tuberías plásticas combustibles en forjado

Detalles D y E

Sellado de huecos anulares de paso de tuberías combustibles de PVC y PP con PROMASEAL®-AG

El sellado debe realizarse aplicando PROMASEAL®-AG en ambos lados del elemento atravesado (pared o forjado)

Al igual que para mazos de cable, la junta debe ser de un ancho inferior a 20 mm y una profundidad de sellado con masilla PROMASEAL®-AG de 25 mm.

El fondo de junta debe ser también de tipo A1 (Lana de roca o cerámica) y punto de fusión mayor de 1000 °C con densidad 40 Kg/m3 o superior.

El sistema de sellado con PROMASEAL®-AG es válido para tuberías de:

PVC-u hasta diámetro Ø 110 y pared $s \leq 3,2$

PP hasta diámetro Ø 50 y pared $s \leq 1,8$

Clasificación de Resistencia al fuego : EI 120-U/C

Otros tipos de tubería o diámetros o espesores de pared no están permitidos para esa clasificación.